

PROIECT DE HOTARARE
privind modificarea organigramei și statului de funcții ale Centrului Cultural « Florica Cristoforeanu » Rm. Sarat pentru anul 2013 în conformitate cu prevederile O.U.G nr.77/2013

Consiliul local al municipiului Râmnicu-Sărat, județul Buzău, întrunit în ședință de lucru extraordinară în data de **23.07.2013**;

Având în vedere:

- expunerea de motive a Primarului municipiului Rm.Sarat
- raportul Biroului Resurse umane, relații cu publicul și îndrumarea și sprijinirea unităților de învățământ și sănătate din cadrul aparatului de specialitate al primarului Municipiului Rm.Sarat;
- prevederile HCL nr.74/05.04.2013 privind aprobarea organigramei și a statului de funcții pentru anul 2013 ale Centrului Cultural « Florica Cristoforeanu » ;
- prevederile art.1 și 2 din O.U.G nr.77/2013 pentru stabilirea unor măsuri privind asigurarea funcționalității administrației publice locale, a numărului de posturi și reducerea cheltuielilor la instituțiile și autoritățile publice din subordinea, sub autoritatea sau în coordonarea Guvernului ori a ministerelor;
- prevederile anexelor I- FAMILIA OCUPAȚIONALĂ DE FUNCȚII BUGETARE « ADMINISTRAȚIE » si IV - FAMILIA OCUPAȚIONALĂ DE FUNCȚII BUGETARE « CULTURĂ » din Legea nr.284/2010 privind salarizarea unitară a personalului plătit din fonduri publice, actualizată;
- prevederile O.U.G nr.118/2006 privind înființarea, organizarea și desfășurarea activității așezămintelor culturale, actualizată;
- prevederile HCL nr.130/19.07.2012 privind aprobarea înființării Centrului Cultural “Florica Cristoforeanu” și a Regulamentului de Organizare și Funcționare al acestuia;
- prevederile art.36 alin.2 lit.a si alin.3 lit.b din Legea nr.215/2001 a administrației publice locale, republicata, actualizata;

În temeiul art.39 alin.2, art.45 alin. 1 si art.115 alin.1 lit.b din Legea nr.215/2001 privind administrația publică locală, republicata, actualizata;

HOTĂRĂȘTE:

Art.1. Se aprobă modificarea organigramei Centrului Cultural « Florica Cristoforeanu » Rm. Sarat pentru anul 2013 în conformitate cu prevederile O.U.G nr.77/2013, conform anexei nr.1.

Art.2. Se aproba modificarea statului de functii al Centrului Cultural «Florica Cristoforeanu » Rm. Sarat pentru anul 2013 în conformitate cu prevederile O.U.G nr.77/2013, conform anexei nr.2.

Anexele 1 - 2 fac parte integranta din prezenta hotarare.

Art.3. Cu data adoptării prezentei hotărâri își încetează aplicabilitatea HCL nr. 74/05.04.2013.

Art.4. Primarul municipiului Rm. Sarat prin aparatul de specialitate: Biroul Resurse umane, relații cu publicul și îndrumarea și sprijinirea unităților de învățământ și sănătate din cadrul aparatului de specialitate al primarului Municipiului Rm.Sarat și Centrul Cultural « Florica Cristoforeanu » vor duce la indeplinire prevederile prezentei hotarari.

Art.5. Prezenta hotarare se aduce la cunostinta publica, respectiv se comunica Primarului municipiului Rm. Sarat, celor nominalizati cu ducerea la indeplinire si se comunica Institutiei Prefectului Judetului Buzau in vederea exercitarii controlului cu privire la legalitate.

Această hotărâre a fost adoptata de catre Consiliul Local al Municipiului Rm. Sarat in sedinta extraordinara din 23.07.2013, cu respectarea prevederilor art.45 alin.1, cu un numar de _____ voturi din numarul total de 19 consilieri locali in functie si _____ consilieri locali prezenti.

**Președinte de ședință,
Ec.Ionescu Ștefan**

**Contrasemnează secretar delegat,
Vagyas-Davidoiu Manuela**

**Nr. _____
Rm.Sărat 23.07.2013**



ROMÂNIA
PRIMĂRIA MUNICIPIULUI RÂMNICU- SĂRAT

Str. N.Bălcescu nr. 1, Râmnicu-Sărat, Tel: 0238.561946; Fax: 0238.561947
Web site: www.primariermsarat.ro E-mail: primarie_rmsarat@primariermsarat.ro

Nr.18684/19.07.2013

EXPUNERE DE MOTIVE

**la proiectul de hotărâre privind modificarea organigramei și
statului de funcții ale Centrului Cultural « Florica Cristoforeanu »
Rm. Sarat pentru anul 2013 în conformitate cu prevederile O.U.G
nr.77/2013**

Având în vedere :

- prevederile O.U.G nr.77/2013 pentru stabilirea unor măsuri privind asigurarea funcționalității administrației publice locale, a numărului de posturi și reducerea cheltuielilor la instituțiile și autoritățile publice din subordinea, sub autoritatea sau în coordonarea Guvernului ori a ministerelor;

- prevederile HCL nr.74/05.04.2013 privind aprobarea organigramei și a statului de funcții pentru anul 2013 ale Centrului Cultural « Florica Cristoforeanu » ;

propun Consiliului local al Municipiului Rm.Sărat spre dezbatere și aprobare proiectul de hotărâre privind modificarea organigramei și statului de funcții ale Centrului Cultural « Florica Cristoforeanu » Rm. Sarat pentru anul 2013 în conformitate cu prevederile O.U.G nr.77/2013.



Primar,
VIOREL HOLBAN



ROMÂNIA
MUNICIPIUL RÂMNICU - SĂRAT

Str. N.Bălcescu nr. 1, Râmnicu-Sărat, Tel: 0238.561946; Fax: 0238.561947
Web site: www.primariermsarat.ro E-mail: primarie_rmsarat@primariermsarat.ro

Nr.18695/19.07.2013

REFERAT

**la proiectul de hotarare privind aprobarea organigramei si statului de functii
ale Centrului Cultural "Florica Cristoforeanu",
pentru anul 2013, conform prevederilor O.U.G. nr.77/2013**

Avand in vedere prevederile OUG nr.77/2013 pentru stabilirea unor masuri privind asigurarea functionalitatii administratiei publice locale, a numarului de posturi si reducerea cheltuielilor la institutiile si autoritatile publice din subordinea, sub autoritatea sau in coordonarea Guvernului ori a ministerelor prin care se mentioneaza la art. 3 urmatoarele "Institutiile si autoritatile publice prevazute la art. 1 alin. (1) au obligatia sa isi modifice structurile functionale, astfel incat numarul total al functiilor de conducere din cadrul fiecarei autoritati sau institutii publice care are in aparatul propriu/de specialitate si personal contractual ori, dupa caz, numai personal contractual sa fie de maximum 12% din numarul total al posturilor aprobate. Pentru determinarea numarului total al functiilor de conducere prin aplicarea cotei de 12%, se procedeaza dupa cum urmeaza:

- a) in cazul in care numarul rezultat este mai mic de unu, acesta se rotundește la întreg;
- b) in cazul in care numarul rezultat este mai mare de unu, acesta se rotundește la numarul întreg imediat superior acestuia, dacă fracțiunea este mai mare de 0,50.

(2) Numarul functiilor de conducere stabilit potrivit alin. (1) nu include functiile de demnitate publică alese sau numite, precum si cele asimilate acestora, functiile de primar, de viceprimar, de președinte/vicepreședinte al consiliului județean, functiile publice din categoria înalților funcționari publici, functiile publice de secretar al unității/subdiviziunii administrativ-teritoriale, functiile de administratori publici, functiile de conducere din cabinetul demnitarului și functiile de conducere a căror ocupare se face prin detașare cu personal din cadrul institutiilor din sectorul de apărare, ordine publică și siguranță națională, conform statelor de organizare "Anexa M", aprobată de Consiliul Suprem de Apărare a Țării."

Tinand cont de cele precizate mai sus, de faptul ca la Centrul Cultural "Florica Crstoforeanu" numarul total al posturilor de conducere este mai mare de 12% si in temeiul art.36 alin.(3) lit.b) din Legea nr.215/2001 privind administratia publica locala republicata, actualizata, Consiliul local aproba in conditiile legii, la propunerea primarului, infiintarea, organizarea statului de functii al aparatului de specialitate al primarului, **propunem** initierea unui proiect de hotarare privind aprobarea organigramei si statului de functii ale Centrului Cultural "Florica Crstoforeanu" Ramnicu Sarat pentru anul 2013, conform prevederilor O.U.G. nr.77/2013 astfel:

- functia contractuala de conducere de contabil sef se transforma in functie contractuala de executie de contabil, gradul IA.

**Birou resurse umane, relatii cu publicul
si indrumarea si sprijinirea unitatilor de invatamant si sanatate
Horohai Georgiana**

ANEXA NR. 1 LA HCL

Centrul Cultural "FLORICA CRISTOFOREANU"
STR. TUDOR VLADIMIRESCU NR. 20, RIMNICU SARAT

**ORGANIGRAMA
PENTRU ANUL 2013**

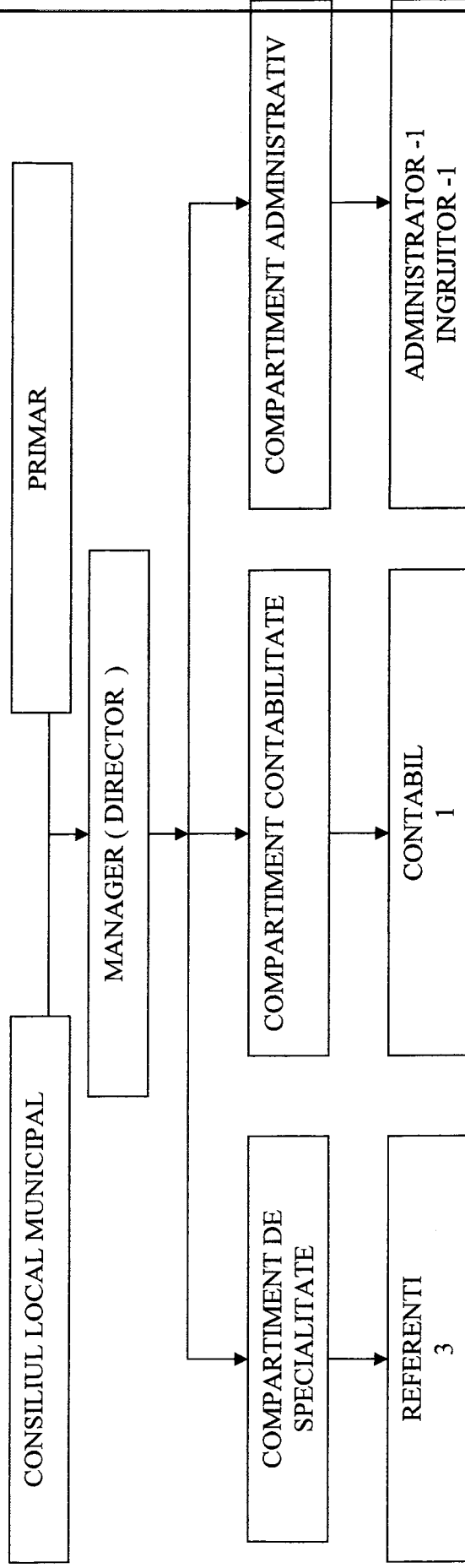

POSTURI CONDUCERE - 1
POSTURI EXECUTIE - 6
TOTAL POSTURI - 7

MANAGER (DIRECTOR)
PROF. VILCU VIOLANTA



ANEXA NR. 2 LA HCL

CENTRUL CULTURAL "FLORICA CRISTOFOREANU"
RAMNICU SARAT, BUZAU
STR. T. VLADIMIRESCU, NR. 20
CUI 5033688

STAT DE FUNCTII NOMINAL
PENTRU ANUL 2013

NR. CRT.	DENUMIRE FUNCTIE	FELUL FUNCTIEI	NIVEL STUDII	NUMAR POSTURI	OBSERVATII
1.	MANAGER (DIRECTOR), GRAD II	CONDUCERE	S	1	
	COMPARTIMENT CONTABILITATE				
2.	CONTABIL, GRAD I A	EXECUTIE	S	1	
	COMPARTIMENT DE SPECIALITATE				
3.	REFERENT, GRAD I	EXECUTIE	S	1	
4.	REFERENT, GRAD I	EXECUTIE	S	1	
5.	REFERENT, TREAPTA 1	EXECUTIE	M	1	
	COMPARTIMENT ADMINISTRATIV				
6.	ADMINISTRATOR, TREAPTA 1	EXECUTIE	M	1	
7	INGRUIJOR	EXECUTIE	G	1	

TOTAL POSTURI: 7
Posturi vacante: 0
Posturi de conducere: 1
Posturi de executie: 6

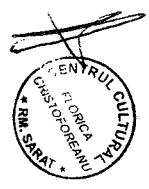

Manager (director),
prof. VIOLETA VILCU